

# Novedades

Automotive Aftermarket | Bujías

111 Años  
Bujías Bosch



**BOSCH**  
Innovación para tu vida

## Nueva Bujía **Platinum**

Diseñada para **proporcionar un arranque y rendimiento mejorados**

El diseño de equipo original, la tecnología de punta fina y soldadura láser de 360° ofrece un ajuste y funcionamiento ideales para una vida útil 2 veces mayor, en comparación con las bujías estándar de cobre.

Compare las características del producto y verá que **Bosch Platinum** es la mejor opción para su vehículo.

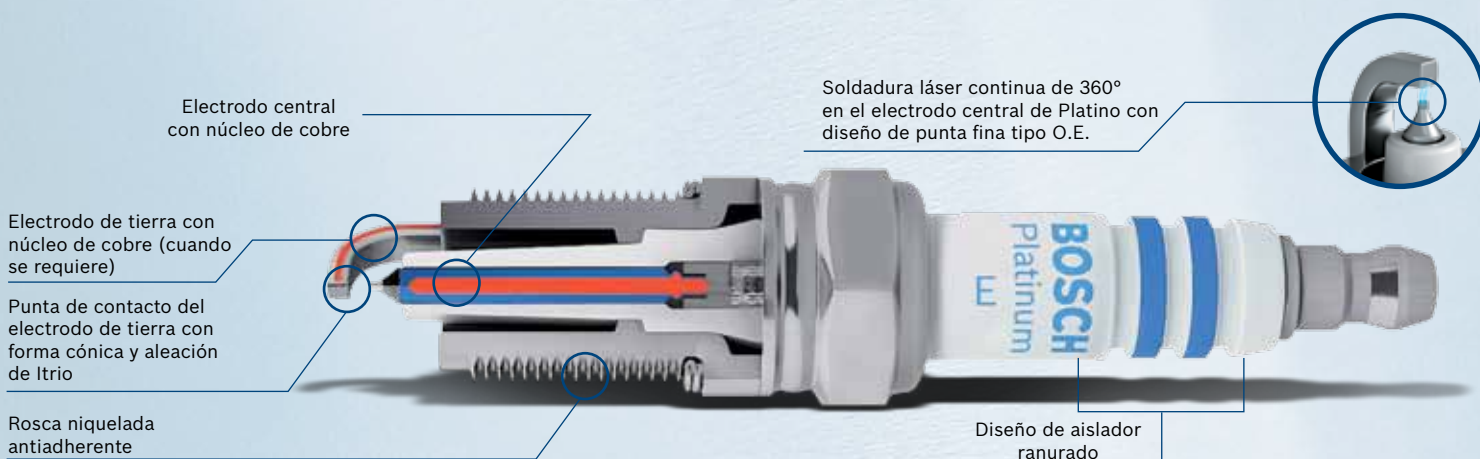

### No todas las bujías son creadas igual.

Hay una idea errónea de que, la mejor elección para el reemplazo de las bujías es instalar las mismas que tiene el vehículo de fábrica. Sin embargo, ¿sabía usted que en algunos casos, el reemplazo que utiliza el fabricante no es exactamente el mismo que viene instalado en su vehículo?



Bosch  
**Platinum**

No todas las Bujías de Platino son creadas igual, conozca las características y beneficios de **Bosch Platinum** y compare.

Característica	Beneficio	● Tiene esa característica		○ Depende del fabricante			
		Bosch Platinum	NGK G-Power	Champion Platinum Power	Autolite Platinum	AC Delco Rapid Fire	Denso Platinum TT
Electrodo central con Soldadura Láser de 360° para fusionar la punta de Platino	Mayor vida y durabilidad	●					
Electrodo de tierra con aleación de Itrio	Durabilidad y resistencia al desgaste	●					
Diseño de punta fina	Mejor desempeño y arranque	●	●	●		○	●
>90% de metal precioso en la punta del electrodo central	Mayor vida y durabilidad	●	●		●	○	●
Electrodo de tierra con punta cónica	Mejor desempeño e ignición	●		●		●	
Carcasa niquelada antiadherente	Protección contra la corrosión y adherencia	●				●	●
Aislador con diseño ranurado	Evita fugas de voltaje	●	●	●	●		●
Con calibración de fábrica	No necesita re-calibrarse	●	●			○	●
Núcleo de cobre en el electrodo central y en electrodo de tierra (cuando se requiere)	Incrementa el rango de calentamiento para resistir pre-igniciones	●		●			●

### Tecnología de punta fina

Las bujías Bosch Platinum están diseñadas para ofrecer un mejor arranque y desempeño en su motor. El diseño de equipo original, la tecnología de punta fina y la soldadura láser de 360° ofrece un ajuste y funcionamiento ideales para una vida útil 2 veces mayor, en comparación con las bujías estándar de cobre.

### De la marca con mayor confianza en el mundo para los motores más avanzados.

Desde 1902, Bosch ha fijado el estándar en innovación tecnológica para bujías, el desempeño de nuestros productos da confianza a los fabricantes de automóviles de todo el mundo. La producción se lleva a cabo en las más sofisticadas instalaciones del mundo, donde las altas normas de control aseguran la calidad de cada bujía con el nombre Bosch en el mercado.



**Ingrese a [www.bosch.mx](http://www.bosch.mx) para conocer el Distribuidor Bosch más cercano a usted.**

**Robert Bosch, S. de R. L. de C.V.**

Circuito G. González Camarena 333

Colonia Centro de Ciudad Santa Fe

C.P. 01210, México D.F.

Tel. Atención a Clientes: 5284-3078

Tel. Servicio Técnico: 5284-3090 y 5284-5121 al 23

Fax: 5284-3079



**BOSCH**

Innovación para tu vida